

# 道床形状保持プレート エコプレート おっだけ君

新時代の横抵UP！

## レール張り出し防止対策



置くだけで効果が得られます  
設置に工具は不要です  
長さ、幅とも自由に延長できます

プレート表面



水はけと風抜きのためにスリットが入っています。台風などの強風でも飛散の可能性が少ないです。

プレート裏面

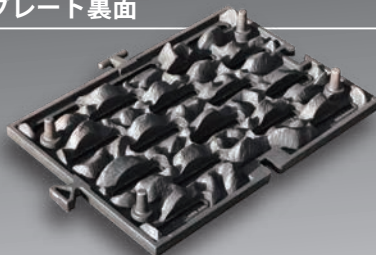

裏面は碎石形状のためバラストとの噛み合いが良く、道床の安定性を高めます。

スタッキング

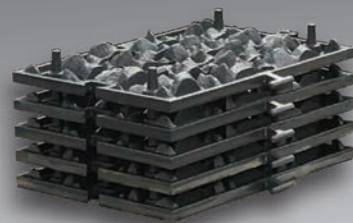

スタッキングが可能のため、運搬や保管の際の安全性が向上します。



左右連結部

上下連結部

プレートは継手にはめ込むだけで、工具を使用せずに簡単に連結できます。



■プレート本体寸法 (mm)

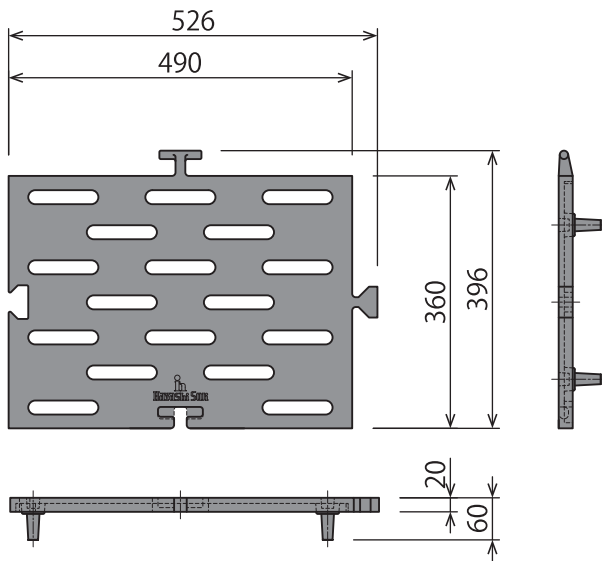

[プレート裏面]



水抜き用スリット

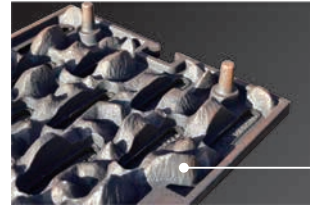

砕石形状

■プレート配置寸法 参考値 (mm)

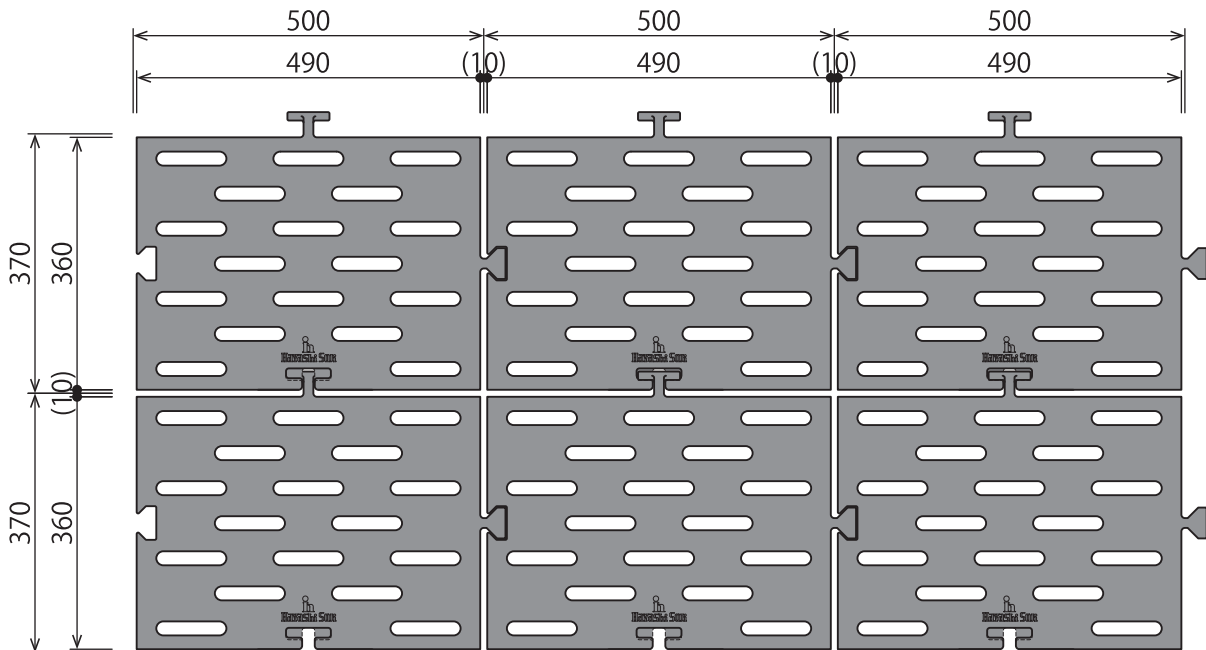

本体寸法：W526×D396×H60 (mm)

※突起部を含む

質量：22kg

- プレートは、横方向に500mm／縦方向に370mmピッチで連結できます。
- プレート間は約10mmの隙間があります。(平面に配置した場合)
- 縦方向の連結部は、道床の形状に合わせて角度の調整がしやすいT字型になっております。

鉄道保安装置総合メーカー  
**林総事株式会社**

〒143-0012 東京都大田区大森東 5-12-14  
(JR) 057-3344 / TEL : 03-3762-8451 (代表) / FAX : 03-3762-8454  
e-mail : info@hayashisoji.com http://www.hayashisoji.com/